

Pompe à main SIMPLE EFFET à simple action de pompage
 sans système de décharge
 avec limiteur de pression réglable
 Montage en ligne



Schéma hydraulique



Caractéristiques :

- Corps en aluminium
- Piston nickelé (Niploy)
- Levier de maintien en acier zingué
- Pour levier Ø20 mm (intérieur)
- Parties externes en acier zingué
- Limiteur de pression réglable
réglage standard : 100 bar

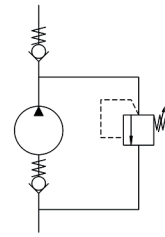
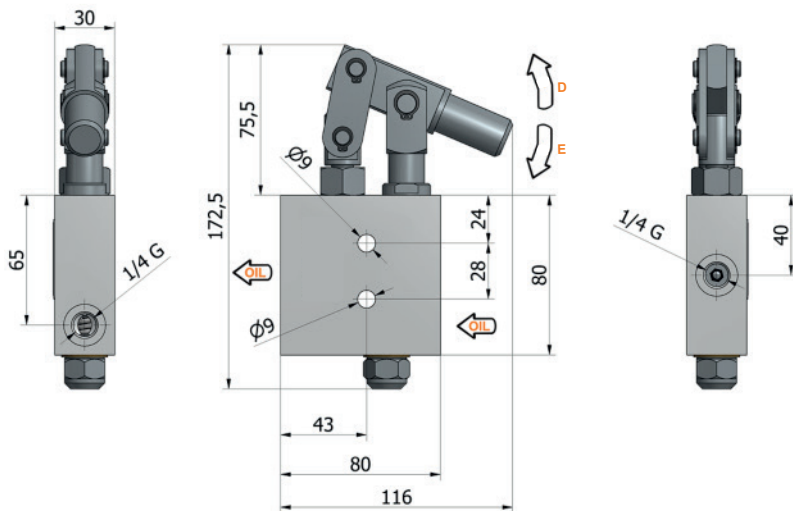
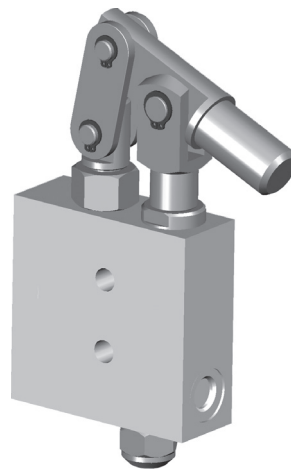
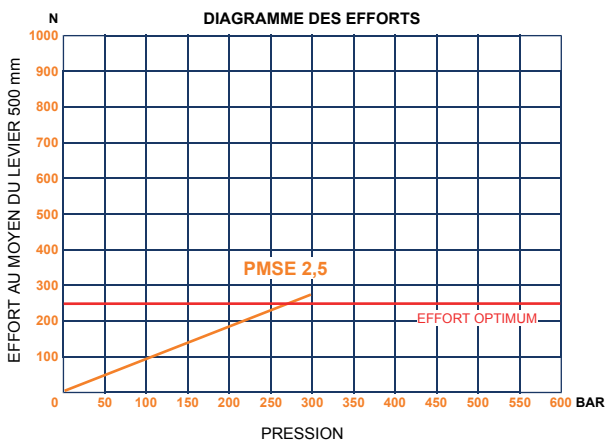
CODE	CYLINDRÉE cm ³	ANGLE LEVIER		CYLINDRÉE RÉELLE cm ³	PRESSION (BAR)		MASSE KG	MODÈLE
		D °	E °		OPTIMALE	MAXI		
107.191.20302	2,5	9	24	2,610	270	300	1,200	PMSE 2,5 byB-e